

F-LINE



TRUCKS

Her ykte birlikte

Aynı yoldan kaç kere geçebilirsin?

10? 20? 100?

Biz çok kere geçtik.

Sayısını bilemeyeceğimiz kadar çok...

Önümüzde zorluklar...

Ufukta hayallerimiz...

Pes etmeden devam ettik.

Yeniliklere de imza attık.

Zirveye de çıktık.

Hayaller de kurduk, fabrikalar da...

Yolları da aştık, sınırları da...

Yükleri de sırtladık, yükü olanları da...

Yolda bulduğumuz kimseyi...

Yarı yolda bırakmadık.

Birlikte yürüdük.

Birlikte yaşadık.

Birlikte başardık.

Yolumuzda kimsenin...

Ama kimsenin durmasına izin vermedik.

Eğer içindeki güce inanıyor...

Yürüdüğün yola bağlı kalıyorsan...

Zorlukları bir bir aşabiliyor...

Öyle kolay kolay da pes etmiyorsan...

İşte o zaman...

Yolunda kimse duramaz.

Ford Trucks.

YOLUNDA KİMSE DURAMAZ.



F-LINE ÇEKİCİ SERİSİ: YOLUNDA KİMSE DURAMAZ

Hayatını yollara adayanlar iyi bilir; uzun yolda yükü tek başına taşımak kolay iş değildir.

Bazen yanında seni anlayacak ve yüküne ortak olacak güçlü bir yol arkadaşı gerekir. Yeni Ford Trucks F-LINE serisi yükünüzü paylaşmaya geliyor.

Az yakarken gücünden taviz vermeyen Ecotorq motoru sayesinde, siz yolun tadını çıkarırken o hem sizi hem cebinizi düşünür, size sadece rotayı seçmek kalır.

Sürüş güvenliğinizi ve konforunuz için geliştirilen onlarca yeni özellik ve teknolojileri ile Ford Trucks F-LINE Çekici Serisi, 4x2 ve 6x4 seçenekleriyle en yakın dostunuz olmaya hazır.

Şimdi yeni Ford Trucks F-LINE çekici serisiyle yakından tanışma zamanı!



F-LINE İNŞAAT SERİSİ: GELECEK İÇİN SAĞLAM ZEMİN

Benzersiz bir inşaat aracını diğerlerinden ayıran nedir? Güç, dayanıklılık, konfor, taşıma hacmi, düşük yakıt tüketimi... Yoksa bunlardan biri mi? Ford Trucks F-LINE İnşaat Serisi için cevap belli: hepsi!

%100 yerli Ecotorq motorunun sağladığı güç ve sağlamlık sayesinde koşullar ne olursa olsun, engel tanımaz. 4x2, 6x2, 6x4 ve 8x4 seçenekleriyle yenilenen ergonomik kabini ise konfor ve çalışma verimliliğini artırır.

Ford Trucks F-LINE İnşaat Serisi ile şimdi inşaatta yeni bir devir başlıyor!



F-LINE YOL SERİSİ: ONUNLA HER YOLA ÇIKILIR

Ford Trucks F-LINE Yol Serisi'nin yenilikleri, her yolculuğunuzu benzersiz bir deneyime dönüştürür.

Sahip olduğu Ecotorq motor, yüksek performansı ve düşük yakıt tüketimi sayesinde işletme maliyetlerinizi düşürür. Gelişmiş teknolojik özellikleri sayesinde yolculuk bir zevke dönüşür, yükünüz her zaman hedefine tam vaktinde ulaşır.

Alçak şasili Midilli seçeneği yüksek hacimli yüklerinizi taşımak için hazırdır. Sürüş konforunuz ve kırılğan yükleriniz ise havalı arka süspansiyon sistemine emanettir.

İşinize ve size uygun üstyapıya göre farklı kabin seçenekleri ve dingil mesafeleri bulunan 4x2, 6x2, 6x4 veya 8x2 seçenekleri ile size sadece kazanma şeklinize karar vermek kalır.

GÜCÜN KAYNAĞINI BAŞTAN AÇIKLIYORUZ: YENİ ECOTORQ MOTOR VE ŞANZİMAN!

%100 Türk mühendisliği ile geliştirilen Ecotorq motorun gücü, performansı ile sınırlı değildir. Çevreci teknolojisi, performansı ve ekonomiyi bir araya getirir.

Ecotorq motor, F-LINE ailesi için farklı ihtiyaçlara uygun olarak 9 L ve 12,7 L olmak üzere özel dizayn edilmiştir. Yol serilerinde 330 PS ve 420 PS, inşaat serilerinde 330 PS, 420 PS ve 450 PS, çekici serilerinde ise 450 PS (4x2) ve 480 PS (6x4) gücüne sahiptir.

Inşaat ve Yol serilerinde bulunan 420 PS gücündeki Ecotorq motor, 2150 Nm tork üretebilen yüksek çekiş gücü sunar. 9 litrelik silindir hacmine sahip olan 330 PS Ecotorq motor, 1400 Nm tork üretir. İnşaat serilerinde kullanılan 4445XD araçların 450 PS motoru, 2500 Nm tork kapasitesi ile inşaat sahalarında üstün bir performans sunar. 4x2 çekici araçlardaki 450 PS motor ise uzun yol koşullarında 2300 Nm tork gücü ile gereken performansı sağlar.

Yüksek gücüyle dikkat çeken Ecotorq motor, 12,7 litrelik motor hacmiyle 320 kW'lık entegre motor frenine sahiptir. Ayrıca 9 litrelik motor hacmiyle 220 kW'lık motor freni kullanır. Yeni Ecotorq motor, teknolojik yenilikleriyle performans ve ekonomi dengesini sağlar. Egzoz gazı devir daim sistemi, değişken geometrilili turbo, common-rail yakıt enjeksiyon sistemi ve akıllı elektronik kontrol ünitesi, F-LINE Serisi'ni daha da verimli hale getirir.

Frenleme performansı, uzun mesafeli yokuşlarda daha stabil bir iniş için yardımcı fren ile artırılmış olup bu da daha güvenli bir iniş performansı sağlar.

Şanzımanla uyumlu en yüksek retarder performansına ulaşmak için vites sayısı artırılmıştır.

Ecotorq otomatik şanzımanın kusursuzca çalışmasını sağlayan yağ kapasitesinin güncellenmesi ile birlikte toplam sahip olma maliyeti iyileştirilir.

YENİ ECOTORQ MOTOR



YENİ ECOTORQ ŞANZİMAN

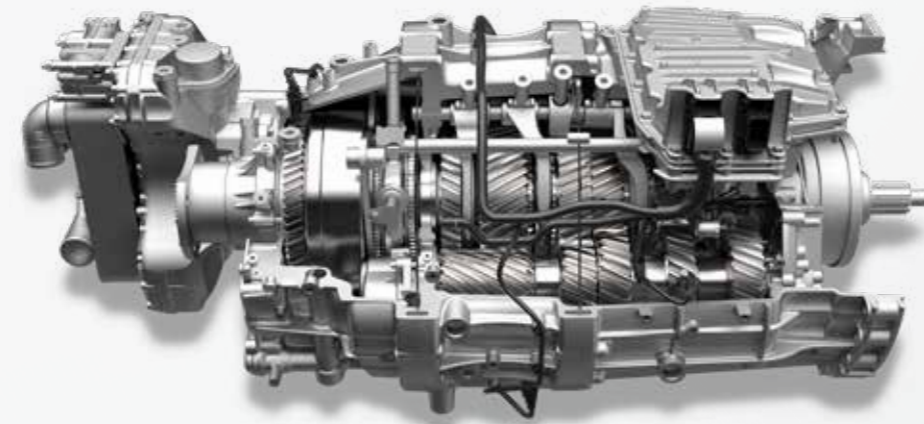

Çekici Serisi

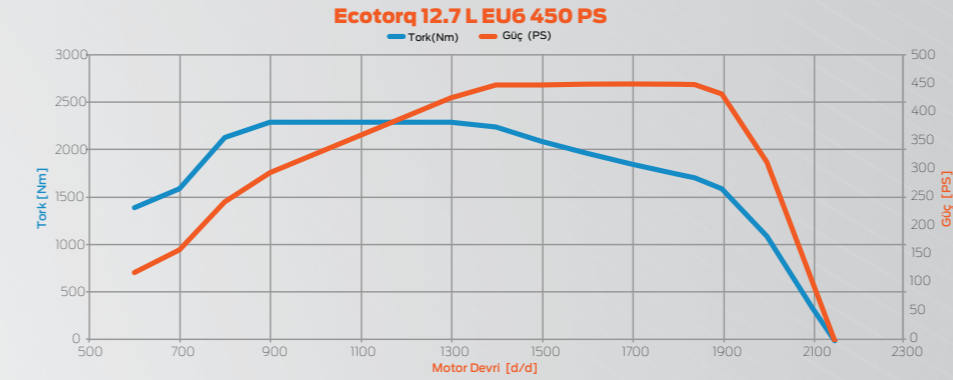

Yol Kamyonu Serisi

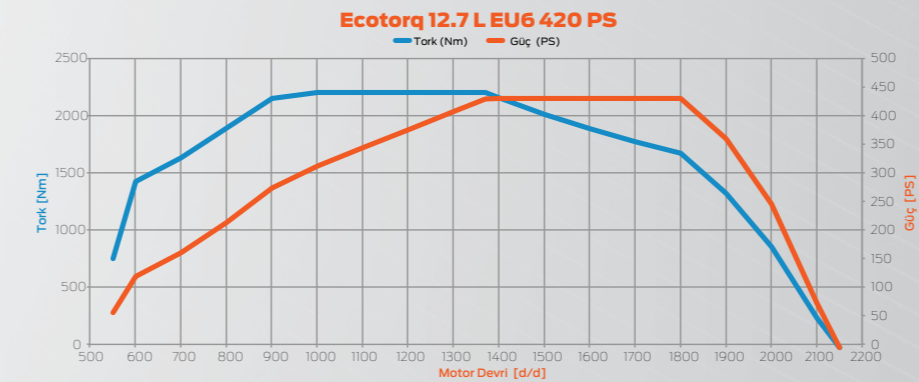
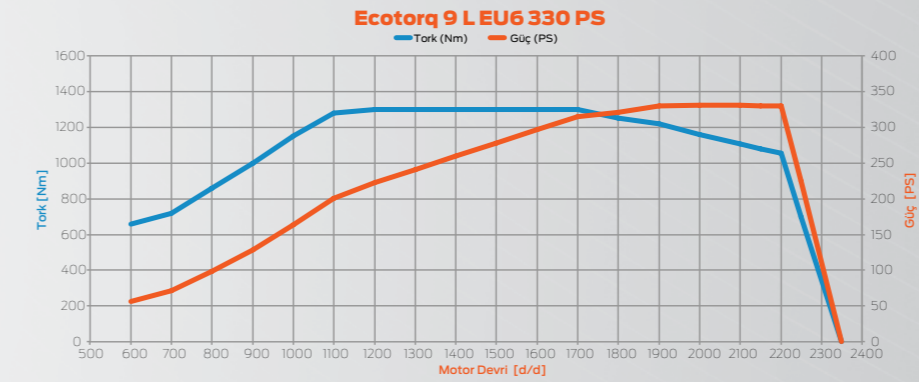

İnşaat Serisi

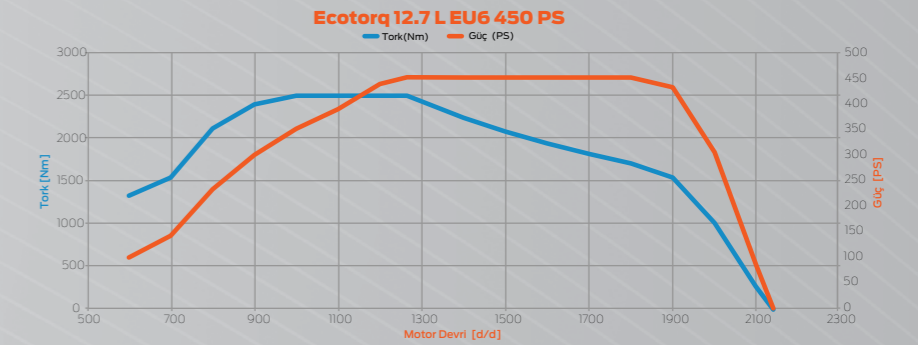
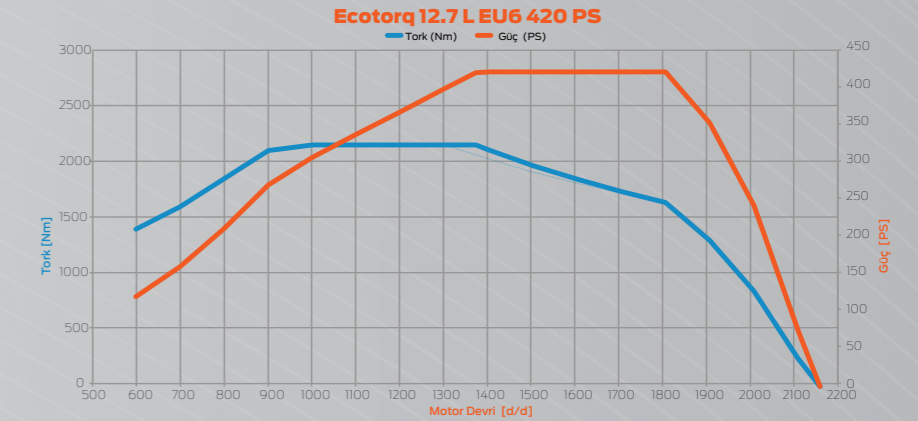
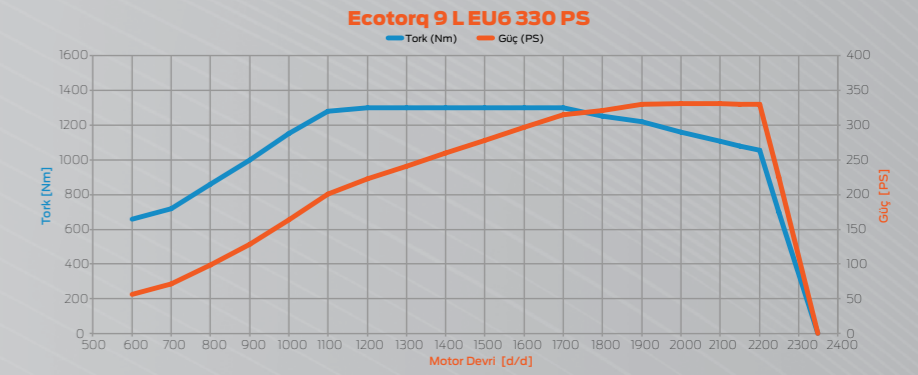

MOTOR VE ŞANZİMAN SEÇENEKLERİ



Yol Serisi

Ecotorq 9 L 330 PS

Ecotorq 13 L 420 PS

Güç	330 PS (243 kW) @ 1900 d/d	420 PS (309 kW) @ 1800 d/d
Tork	1400 Nm @ 1200-1650 d/d	2150 Nm @ 1000-1300 d/d
Silindir Hacmi	9 L	12.7 L
Çap x Strok	115 mm x 144 mm	130 mm x 160 mm
Sıkıştırma Oranı	17.6 : 1	17:1
Motor Fren Gücü	220 kW (2400 dev/dk)	320 kW (2400 dev/dk)
Yağ Hacmi	30 L	50 L
Soğutma Sıvısı Hacmi (Retarder ile birlikte)	46 L	57 L
Motor PTO Gücü Oranı	85 kW 600 Nm / 1.05	130 kW 750 Nm / 1.18
Şanzıman Tipleri	9 ileri manuel - otomatik	16 ileri manuel; ZF 16S 2230 16 ileri otomatik; Ecotorq 16S 2600 DD AMT
Şanzıman Oranları	Manuel: 9,40 - 0,75 (1-9. vites) Otomatik: 9,48 - 0,75 (1-9. vites)	Manuel: 13,805-0,836 (1-16. vites) Otomatik: 17,03 - 1,00(1-16. vites)

Çekici Serisi

Ecotorq 13 L 450 PS

Güç	450 PS (353 kW) @ 1800 d/d
Tork	2300 Nm @ 1000-1300 d/d
Silindir Hacmi	12.7 L
Çap x Strok	130 mm x 160 mm
Sıkıştırma Oranı	17:1
Motor Fren Gücü	320 kW (2400 dev/dk)
Yağ Hacmi	50 L
Soğutma Sıvısı Hacmi (Retarder ile birlikte)	57 L
Motor PTO Gücü Oranı	130 kW 750 Nm / 1.18
Şanzıman Tipleri	16 ileri manuel; ZF 16S 2230 16 ileri otomatik; Ecotorq 16S 2600 DD AMT
Şanzıman Oranları	Manuel: 13,805-0,836 (1-16. vites) Otomatik: 17,03 - 1,00(1-16. vites)

İnşaat Serisi

Ecotorq 9 L 330 PS

Ecotorq 13 L 420 PS

Ecotorq 13 L 450 PS

Güç	330 PS (243 kW) @ 1900 d/d	420 PS (309 kW) @ 1800 d/d	450 PS (353 kW) @ 1800 d/d
Tork	1400 Nm @ 1200-1650 d/d	2150 Nm @ 1000-1300 d/d	2500 Nm @ 1100-1200 d/d
Silindir Hacmi	9 L	12.7 L	12.7 L
Çap x Strok	115 mm x 144 mm	130 mm x 160 mm	130 mm x 160 mm
Sıkıştırma Oranı	17.6 : 1	17:1	17:1
Motor Fren Gücü	220 kW (2400 dev/dk)	320 kW (2400 dev/dk)	320 kW (2400 dev/dk)
Yağ Hacmi	30 L	50 L	50 L
Soğutma Sıvısı Hacmi (Retarder ile birlikte)	46 L	57 L	57 L
Motor PTO Gücü Oranı	85 kW 600 Nm / 1.05	130 kW 750 Nm / 1.18	130 kW 750 Nm / 1.18
Şanzıman Tipleri	9 ileri manuel; EATON 9S 13209 9 ileri otomatik; ZF 9S	16 ileri manuel; ZF 16S 2230 16 ileri otomatik; Ecotorq 16s 2600 OD	16 ileri otomatik; Ecotorq 16s 2600 OD 16 ileri manuel; ZF 16S 2530
Şanzıman Oranları	Manuel: 9,40 - 0,75 (1-9. vites) Otomatik: 9,48 - 0,75 (1-9. vites)	Manuel: 13,805 - 0,836 (1-16. vites) Otomatik: 14,107 - 0,823 (1-16. vites)	Manuel: 13,805 - 0,836 (1-16. vites) Otomatik: 14,107 - 0,823 (1-16. vites)

F-LINE DIŐ TASAİRIM



F-LINE Serisi size özel bir deneyim sunar. Göz alıcı dış tasarımıyla kolayca fark edilir.

F-LINE'da ilk olarak sizi kolayca ayırt edilebilir estetik ızgara tasarımı karşılar. Ön sis farları, yalnızca görüntüsüyle bile gücünü hissettirir. Performansıyla neredeyse geceyi tek başına aydınlatabilir. Yeni ön kapı ve dış aynaları ise size göz kırparken aydınlatmalı geniş basamakları da size aracın geniş iç hacmiyle ilgili ipucu verir.

Geniş açılı yan aynalar



Geniş basamaklar ve basamak aydınlatması



Kolay giriş çıkış sağlayan tasarım



Yeni yan cam tasarımı



KONFORU YANINIZDA TAŐIYIN

İlk bakışta konfora inanır mısınız? F-LINE Serisi'nin sunduđu üst düzey sürüş deneyimi size ilk bakışta konforu hissettirecek.

Ford Trucks F-LINE Serisi, sizin için her detayı düşünür. Ön far grubu ve sis farları gece yolculuklarını daha konforlu hale getirir. Geniş görüş açılı yan aynalar sayesinde park etmek çok kolaylaşır. Havalı kabin süspansiyonu, bozuk yollarda bile size akıcı bir sürüş deneyimi sağlar.



F-LINE İÇ TASAİRIM

F-LINE Serisi'nin sürücü koltuđuna oturmak bir ayrıcalıktır. Konforu ilk andan itibaren kendine hayran bırakmak üzere tasarlanmıştır. Evinizdeki o vazgeçemediđiniz en rahat koltuđu hayal edin; F-LINE Serisi'nin konforlu koltukları ile artık neredeyse her an evinizdesiniz.

İklimlendirme sistemleriyle kabin sıcaklığı, siz nasıl isterseniz tam da öyle! Kabin içi ek ısıtıcı ile sođuk havalarda bile aracın içinde sıcak bir yaşam alanı yaratılabilir. Elektrikli sunroof ve standart polen filtreli klima sayesinde kabininizdeki hava daima tazedir ve sıcaklığı isteđinize göre ayarlanabilir.

Gösterge paneli ve yol bilgisayarı



Sürücü koltuđu



Kapı içi saklama alanı, cam ve ayna kontrolleri



Yeni orta konsol saklama alanları



Ergonomik ön konsol



İsteđe bađlı yeni fonksiyon butonları



9" Multimedya ekranı



Yeni direksiyon ve tuő tasarımı



Yeni Tip-C ve Tip-A USB bađlantıları



Yeni anahtar giriő





ÇEKİCİ SERİSİ

F-LINE Çekici Serisi, her detayı düşünerek maksimum verimliliği hedefler. Sunulan akılcı çözümler, kullanım maliyetlerini minimize ederken kârlılığı artırır.



Göz alıcı spoiler, katlanabilir rüzgârlık ve ön deflektör, aracın rüzgâr direncini minimuma indirerek yakıt ekonomisini optimize eder ve estetik bir görünüm sunar.



Daha hafif bir araç, daha fazla yük taşıma kapasitesi sunar. Alçak tavan kabin opsiyonu aracın toplam ağırlığını azaltarak daha fazla yük taşınmasını mümkün kılar.



Yan etek seçeneğiyle yakıt tüketimi azalırken aynı zamanda estetik bir görüntü sağlanır.



Çok parçalı ön tampon, hasar alması durumunda yalnızca hasarlı kısmın değiştirilmesine imkân tanıyarak hızlı onarım süresi ve ekonomik fayda sağlar.

Araç verimliliği, güç üniteleriyle optimize edilir. Tüm araçlarda standart olan Euro 6 teknolojisi, zararlı gaz emisyonlarını minimuma indirir.



4x2 çekicilerde 5. teker yüksekliği, 980 mm'den 1250 mm'ye kadar geniş bir yelpazede işinize en uygun olanı seçme özgürlüğü sunar. 6x4 çekicilerde ise 1350 mm'den 1450 mm'ye kadar 5. teker yükseklik seçenekleri bulunur.



4x2 aracın standart versiyonunda bulunan 600 litre alüminyum yakıt tankına 450 litrelik ek yakıt tankı ilave edilebilir. 6x4 versiyonunda ise 400 litrelik yakıt tankının yanı sıra 920 litre yakıt tankı seçeneği sunulur. Bu sayede yakıt takviyesine ihtiyaç duymadan uzun süre yolculuk devam eder.



YOL SERİSİ



SINIRLARI ZORLAYAN EŞSİZ TASARIMLAR

Ford Trucks F-LINE Yol Serisi, çeşitli yol koşulları ve yükler için tasarlanmış kabin tasarımıyla sürücülerin konforunu ön planda tutar.

Kabinler, farklı gereksinimlere uygun olarak tasarlanır. Yataklı veya yataksız, alçak veya yüksek tavanlı seçenekler sunar. Ayrıca geliştirilmiş klima sistemi ve yataklı kabinler için standart kabin içi ısıtıcı soğuk havalarda konforlu bir iç mekân deneyimi sunar.

Ford Trucks F-LINE Yol Serisi'nin 420 PS gücündeki araçlarında bulunan havalı süspansiyon, yük taşıma şartlarını optimize eder ve daha konforlu bir sürüş deneyimi sunar.

Hacimli yük taşımak için özel olarak geliştirilen alçak şasılı Midilli araç seçenekleri, çeşitli motor ve aks versiyonlarına sahiptir.

Auto-Drop özelliğine sahip dingil kaldırma sistemi, lastiklerin ömrünü uzatırken otomatik şanzıman vites değiştirmenizi kolaylaştırır ve retarder ile en ağır yüklerde bile güvenli frenleme sağlar.

Günlük işler için özel olarak tasarlanan yataksız kabinli araçlar ile çift kişilik yolcu koltuğu seçeneği sunulur.

YÜKÜNÜZÜ GÜVENLE TAŞIYIN

Ford Trucks F-LINE Yol Serisi ile tehlikeli madde taşımanın kuralları değişiyor.

Ford Trucks F-LINE Yol Serisi'ndeki araçlar, tehlikeli madde taşımacılığı için ADR yönetmeliğine uygun olarak tasarlanmıştır. Özellikle 8x2 aks tipine sahip araçlar için farklı seçenekler mevcuttur. Standart ve arka sarkıntı bölümü uzatılmış versiyonlarının yanı sıra yakıt deposunun ters tarafa alındığı ve sağ tarafın üstyapı için boşaltıldığı uzun dingil mesafeli araçlar, çeşitli ihtiyaçlara uygun olarak tasarlanmıştır.

ADR serisi araçların tamamında standart olarak sunulan disk fren sistemi, hafiflik avantajı sağlar. Bunun yanı sıra 420 PS versiyonlar için sunulan yeni 16 ileri otomatik şanzıman da taşınan yükü hafifletir. Bu sayede daha verimli ve güvenli bir taşımacılık deneyimi sunulur.



Otomatik Vites



Ekonomi ve performans dengesini sağlamak için ayrı sürüş modlarına sahip 16 ileri otomatik şanzıman, 420 PS araçlarda sunulurken 9 ileri otomatik şanzıman ise 330 PS araçlarda sunulur. Bu özellik ile en uygun vites otomatik olarak seçilir, böylece hem yakıt ekonomisi hem performans maksimum seviyeye çıkarılır.

Klima



Geliştirilmiş iklimlendirme sistemi (klima) tüm araçlarda standart donanım olarak sunulur ve değişen hava koşullarında sürücünün kabin içinde her zaman ideal sıcaklıkta olmasını sağlar.

Dümenlenebilir Arka Aks



6x2 aks konfigürasyonuna sahip 9 L ve 12,7 L araçlarımızda sunduğumuz Dümenlenebilir Arka Aks, en dar sokaklarda maksimum manevra kabiliyeti sağlayarak sürüş deneyimini zirveye taşır.

İlave Isıtıcı



Kuru tip ilave ısıtıcı, yataklı kabinler için standarttır. Daima ev konforu sunan bu sistem, motor çalıştırılmadan da devreye alınabilir.

Havalı Arka Süspansiyon



Havalı arka süspansiyon, 4x2 ve 6x2 modeller için özel olarak geliştirilmiştir. Bu süspansiyon, sadece benzersiz bir sürüş konforu sunmakla kalmaz, aynı zamanda hassas yüklerin daha güvenli bir şekilde taşınmasını da sağlar.

Dingil Kaldırma Mekanizması



6x2 ve 8x2 aks tipindeki araçlarda, aracın yüklü olmadığı durumlarda, isteğe bağlı olarak arka aks yerden kesilebilir. Bu sayede gereksiz lastik aşınması önlenir. Yükleme için aracı durdurduğunuzda, lastikler Auto-Drop özelliği sayesinde otomatik olarak yeniden aşağı iner.



İNŞAAT SERİSİ

Ford Trucks F-LINE İnşaat Serisi, dayanıklılığıyla öne çıkar. Zorlu arazi koşullarında başarılı olabilmenin anahtarı, aracın dayanıklılığına dayanır. F-LINE İnşaat Serisi'ndeki tüm araçlar, zorlu çalışma sahalarına uyum sağlamak üzere özel olarak tasarlanır ve titizlikle test edilir. Bu araçlar,

güçlendirilmiş şasisi ile ağır yükleri bile kolaylıkla taşıyabilir. Farklı aks aralıkları ve sağlam şasi, her türlü yükü güvenli bir şekilde taşımanızı sağlar. Süspansiyon sistemi sayesinde araç, her türlü arazi koşulunda rahat ve güvenli bir sürüş sunar.



Ergonomik Kabin

Farklı hava koşullarında en üst düzeyde görüş açısı ve sürücü konforu sunmak üzere özel olarak tasarlanmış alçak tavanlı, yataklı ve yataksız kabin seçenekleri mevcuttur.



Optimum Yakıt Tankı

Araç modellerine göre optimize edilmiş ağırlıklara sahip 250, 315 ve 350 litrelik yakıt tankı opsiyonları mevcuttur.



Arka Süspansiyon

Her türlü yüke ve yol koşuluna uyum sağlayabilen sağlam şantiye tipi süspansiyon sistemi.



Araziye Uygun Lastikler

13R22.5, 315.80 R22.5 ve 385/65 R22.5 ağır inşaat tipi lastikler.

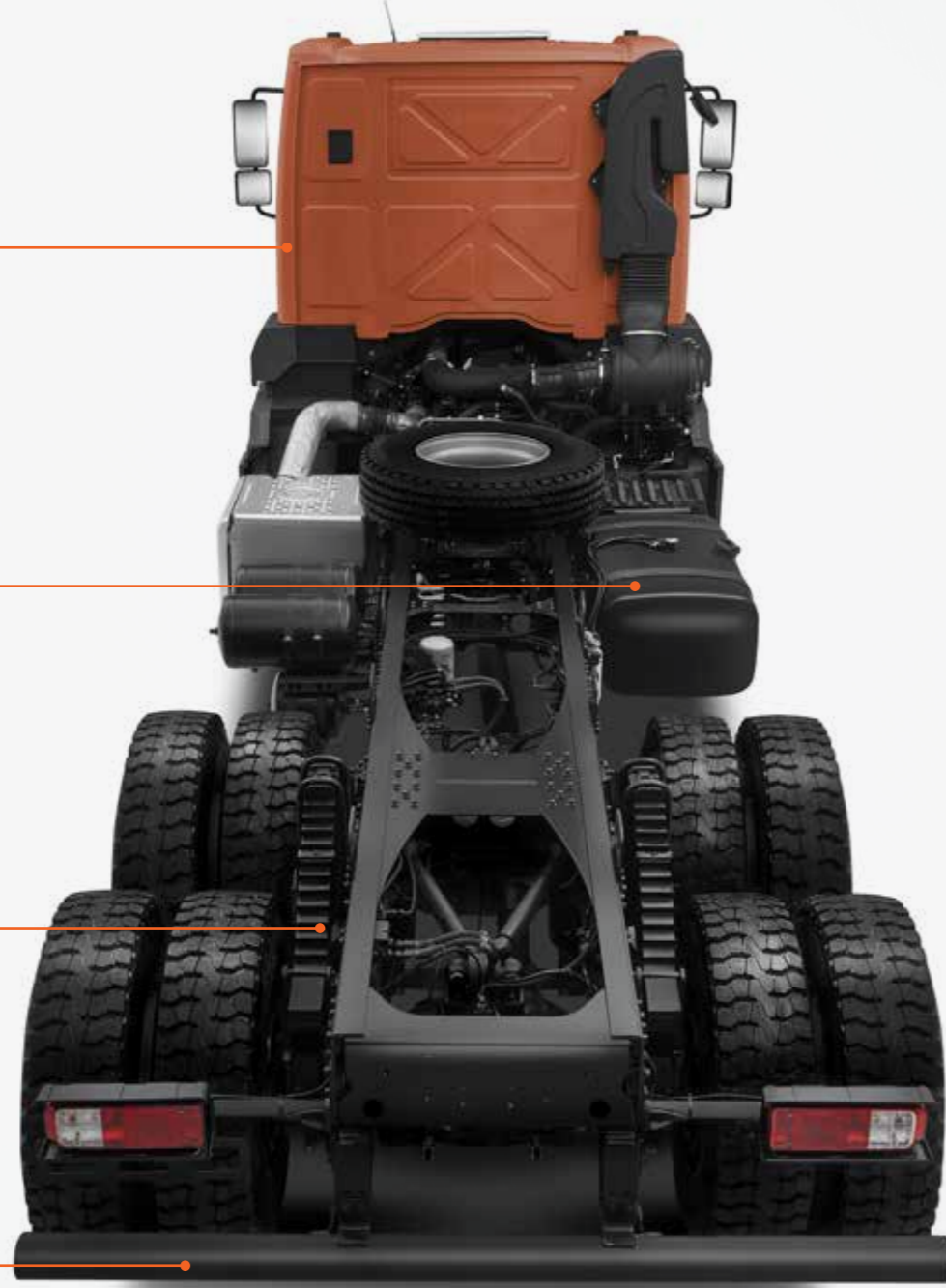

Ön Aks Kapasitesi

9 tona varan ön aks kapasitesi.

Daha Güçlü

450 PS'e varan motor gücü ile en zorlu arazi koşullarında bile yolunda kimse duramaz.

Yüksek Yük Kapasitesi

44 ton toplam araç kapasitesi ve düşük operasyon maliyetleri sayesinde toplam sahip olma maliyeti avantajı.

Daha Az Direksiyon Eforu

Elektro-Hidrolik Direksiyon Sistemi (EHPAS) ile daha az eforla daha konforlu direksiyon kullanımı.

PTO Seçenekleri

Uygulama gereksinimlerine göre motor ve şanzıman tahrikli PTO seçenekleri.

Güçlendirilmiş Arka Aks

Optimize edilmiş son aks tahvil oranlarına sahip, ağır yük altında çekişi güçlendirilmiş arka aks.

HER YÜKE DAYANIR

Ford Trucks F-LINE İnşaat Serisi araç şasisi, uzun yıllar sürecek dayanıklılığı garanti eden ileri teknoloji bilgisayar analizleri sonucunda geliştirilmiştir.

Tüm üstyapı montajlarına uyumlu 10 mm 500 MPa çelik şasi ile yolunda kimse duramaz.



Üstün Yerden Yükseklik

Ayağınızı yerden kesmekle kalmaz, üstün yerden yüksekliğiyle her türlü zorlu koşula ayak uydurur.

Geniş Basamaklar

Geniş basamakları ile kabinlere giriş ve çıkışlar çok kolay.

Üstyapı Uygunluğu

Size en uygun üstyapıya kolayca uyum sağlayacak esnek seçenekler.

Elektro-Hidrolik Direksiyon Sistemi (EHPAS)



EHPAS sayesinde direksiyon eforu önemli oranda azalır. Ayrıca "konfor", "dengeli" ve "stabil" olmak üzere 3 farklı sürüş modu ile sürüş deneyiminizi kişiselleştirmenize olanak tanır ve konforu sizin kontrolünüzde tutar.

FORD TRUCKS

GELİŞMİŞ GÜVENLİK

TEKNOLOJİLERİ

Gelişmiş Sürücü Destek Sistemleri (ADAS), sürücülerin dikkatini dağıtan ve kaza riskini artıran insan hatasını ortadan kaldırmak için tasarlanmış aktif güvenlik sistemleridir. ADAS, sürüş sırasında sürücüye yardımcı olmak için gelişmiş teknolojileri kullanarak sürücülerin performansını artırır. Sürücü hatalarını ve kazaları minimize ederek trafik kazalarını engellemeye yardımcı olur.



KÖR NOKTA UYARI SİSTEMİ

Kör Nokta Uyarı Sistemi, sürücülerin sağ taraflarındaki kör noktalarında bulunan yaya, bisikletli veya diğer araçlarla çarpışmalarını engellemeye yardımcı olan bir güvenlik sistemidir. Kör Nokta Uyarı Sistemi, kör noktadaki ilgili objeleri tespit etmek için radarlardan yararlanır. Bu sistem aracın 10 metre önünden başlayarak aracın arkasından 16,5 m uzaklığa kadarki alanı kapsar. Bir yaya, bisikletli veya araç kör noktada tespit edildiğinde, Kör Nokta Uyarı Sistemi sürücüyü görsel ve işitsel bir uyarı ile bilgilendirir. Bu sayede sürücü hatalarını ve kaza riskini azaltarak trafik güvenliğini artırmaya yardımcı olur.

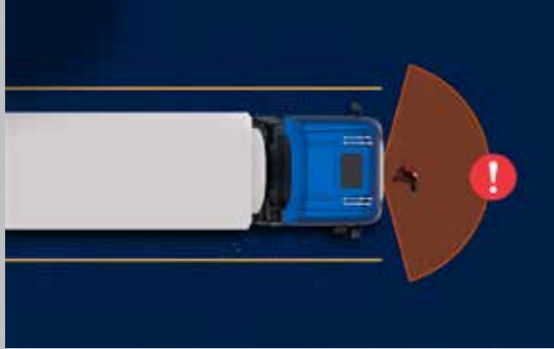

İLERİ HAREKET BİLGİLENDİRME SİSTEMİ

İleri Hareket Bilgilendirme Sistemi, sürücüyü, aracını hareket ettirmeden önce çevresindeki yaya ve bisikletliler konusunda uyararak üzere tasarlanmış bir güvenlik sistemidir. Sistem, aracın ön bölgesindeki radar sensörü sayesinde aracın çevresindeki yayaların ve bisikletlilerin varlığını tespit eder, sürücüyü görsel ve işitsel bir sinyalle uyarır. Bu sistem 0 ile 15 km/saat aralığındaki düşük hızlarda çalışır. İleri Hareket Bilgilendirme Sistemi, yayaların ve bisikletlilerin karıştığı kazaları önlemeye yardımcı olabilen değerli bir güvenlik özelliğidir. Özellikle yayaların ve bisikletlilerin karşıdan karşıya geçtiği durumlarda büyük fayda sağlar.

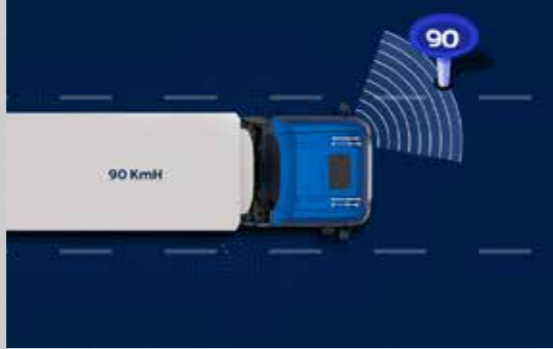

TRAFİK LEVHASI TANIMA SİSTEMİ

Trafik Levhası Tanıma Sistemi, sürücülerin mevcut hız sınırını aşmamalarına yardımcı olan bir araç güvenlik sistemi olup bu amaçla topografik veri ve kamera gibi teknolojiler kullanır. Trafik Levhası Tanıma Sistemi, mevcut hız sınırını tespit etmek için GPS'i ve ön kamerayı kullanır. Mevcut hız sınırını sürücüye gösterir, bu da sürücünün hızını sınırlar içinde tutmasına yardımcı olur. Eğer sürücü hız sınırını aşarsa sürücüyü hızını azaltması konusunda uyarır. Buna ek olarak güvenlik işaretlerini ve trafik koşullarını algılayarak ve sürücünün hızını buna göre ayarlar. Örneğin, bir okul bölgesinde bu sistem sürücüyü hızını azaltması konusunda uyarabilir.



ŞERİT TAKİP UYARI SİSTEMİ

Şerit Takip Uyarı Sistemi, sürücünün istem dışı şeritten ayrılmasını önlemesine yardımcı olan bir araç güvenlik sistemidir. Sistem, kameralar sayesinde şerit işaretlerini ve yol kenarlarını tespit eder. Aracın şeridini terk ettiğini tespit ettiğinde sürücüyü gösterge panelinde yanıp sönen bir uyarı ışığı ve sesli uyarı ile bilgilendirir. Şerit Takip Uyarı Sistemi, en az 60 km/saat hızla aktif olur.



ALKOL KİLİDİ HAZIRLIĞI

Alkol Kilidi Hazırlığı, sürücünün aracın motorunu çalıştırmadan önce alkol tespiti yapmak amacıyla içine üflemesini gerektiren cihazın yerleştirilmesi için gerekli altyapıyı sağlar. Alkol Kilidi Hazırlığı, alkol etkisi altında araç kullanmayı azaltmaya yardımcı olur.



ACİL FREN ANINDA YANAN LAMBALAR

Acil Fren Anında Yanan Lambalar, bir aracın acil fren yapması durumunda diğer sürücülerin uyararak bir güvenlik özelliğidir. Bu sistem, aracın flaşörlerinin yanıp sönmelerini sağlar. Bu, diğer sürücülerin aracın acil bir durum nedeniyle yavaşladığını veya durduğunu fark etmelerini kolaylaştırır. Acil Fren Anında Yanan Lambalar, en az 50 km/saatlik hızda otomatik olarak devreye girmektedir.



SÜRÜCÜ DİKKAT TAKİP SİSTEMİ

Sürücü Dikkat Takip Sistemi, sürücülerin uykusuzluk ve dikkatsizlik durumlarını tespit ederek kazaları önlemelerine yardımcı olan bir araç güvenlik sistemidir. Sürücü Dikkat Takip Sistemi, en az 65 km/saat hızla aktif olur. Sürücü Dikkat Takip Sistemi, direksiyon ve şerit değiştirme hareketlerini tespit etmek ve sürücüyü uyarmak için öne doğru bakan bir kamera kullanır. Uykusuzluk veya dikkatsizlik belirtileri tespit ettiğinde, sürücüyü uyarmak için gösterge panelinde bir uyarı mesajı ve sesi kullanır.

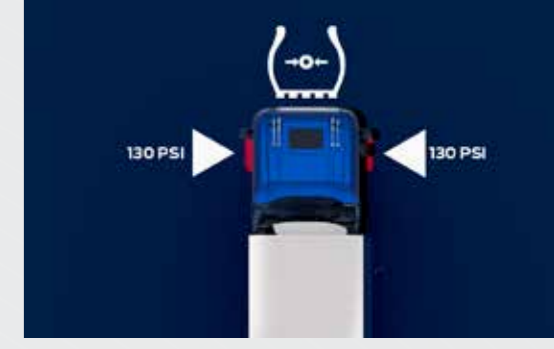

LASTİK BASINÇ TAKİP SİSTEMİ

Lastik Basınç Takip Sistemi, aracın lastik basıncını izleyen bir güvenlik özelliğidir. Sistem, her lastikteki basıncı ölçmek için sensörler kullanır ve bu bilgiyi aracın bilgisayarına gönderir. Eğer lastik basıncı belirli bir seviyenin altına düşerse sistem sürücüyü uyarır. Bu sistem, sürücülerin lastikle ilgili kazalardan kaçınmalarına yardımcı olmak ve yakıt tüketimi artmasının önüne geçmek için tasarlanmıştır. Lastik Basınç Takip Sistemi sensörleri lastik vanalarında bulunur ve gösterge panelinde görsel ve sesli uyarı içerir.

FORD TRUCKS

GELİŞMİŞ GÜVENLİK

TEKNOLOJİLERİ

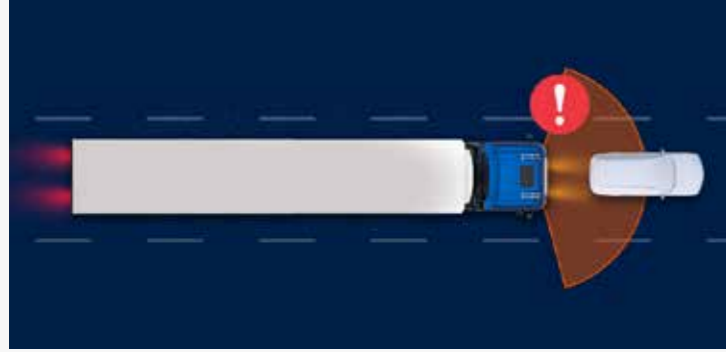

ÇARPIŞMA ÖNLEME YARDIMI

Çarpışma Önleme Yardımı, potansiyel çarpışmaları tespit etmek için sensörler kullanır ve frenleri otomatik olarak devreye sokarak kazaları önlemeye veya etkisini hafifletmeye çalışan bir araç güvenlik sistemidir. Çarpışma Önleme Yardımı, potansiyel çarpışmaları tespit etmek için radar sensörleri ve kameralar gibi sensörlerin bir kombinasyonunu kullanır. Potansiyel bir çarpışma tespit ettiğinde önce sürücüye bir uyarı gönderir. Sürücü çarpışmayı önlemek için harekete geçmezse sistem frenleri otomatik olarak devreye sokar.

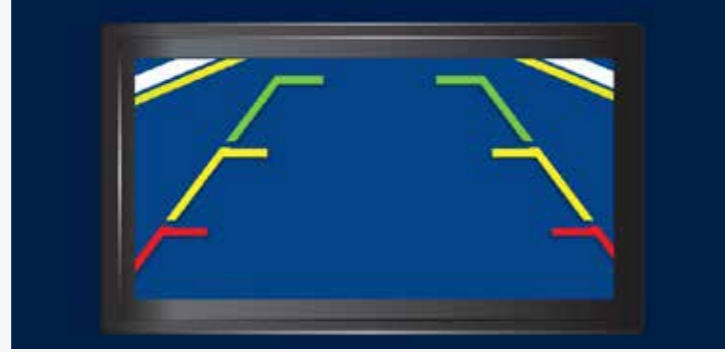

GERİ GÖRÜŞ KAMERASI

Geri Görüş Kamerası, aracın arkasındaki nesnelere gösteren bir güvenlik sistemidir. Bu sistem, sürücülerin arkalarındaki nesnelere haberdar olmalarına ve çarpışmayı önlemek için sürücülerin düzeltici önlemler almalarına yardımcı olur. Sistem, aracın arkasında bulunan kamerayı kullanarak çalışır. Geri Görüş Kamerası, araç geri vites konumuna alındığında etkinleştirilir.

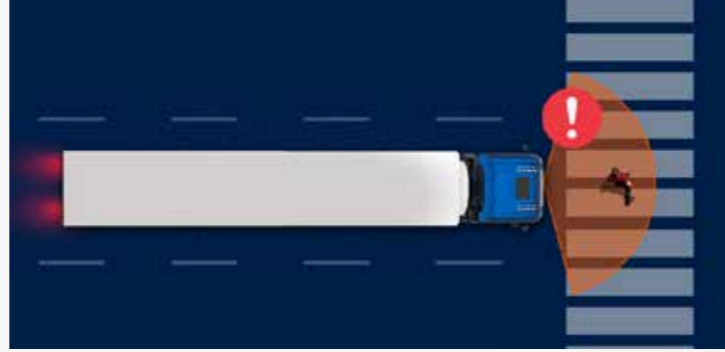

YAYA ALGILAMA ÖZELLİKLİ ÇARPIŞMA ÖNLEME YARDIMI

Yaya Algılama Özellikli Çarpışma Önleme Yardımı, aracın bir yayayla çarpışmak üzere olduğu durumda otomatik olarak frenleme yapan bir güvenlik özelliğidir. Bu sistem, radar ve kamera sensörlerinin bir kombinasyonunu kullanarak aracın yolunda bulunan yayaları tespit eder. Eğer sistem bir yayayı tespit ederse sürücüyü uyarır ve sürücü işlem yapmazsa frenleri otomatik olarak uygular. Yaya Algılama Özellikli Çarpışma Önleme Yardımı, olası kazaları önlemeye yardımcı olmak için tasarlanmıştır. Sistem, sürücünün dikkatsiz olduğu veya dikkatinin dağıldığı durumlarda özellikle faydalı olabilir.



OTOMATİK YANAN UZUN FAR

Otomatik Yanan Uzun Far, gece sürüşlerinde otomatik olarak uzun ve kısa farlar arasında geçiş yapma özelliği olan bir güvenlik özelliğidir. Bu sistem, önündeki araçları ve karşıdan gelen trafiği tespit etmek için bir kamera kullanır. Eğer sistem karşıdan gelen araçları tespit ederse diğer sürücülerini etkilememek için otomatik olarak kısa farlara geçer.

Otomatik Yanan Uzun Far, gece görüşünü iyileştirmeye ve kazaların riskini azaltmaya yardımcı olmak üzere tasarlanmıştır. Bu sistem, yoğun trafikli bölgelerde veya düşük görüşlü bölgelerde özellikle faydalı olur.



DUR VE KALK ÖZELLİKLİ AKILLI ADAPTİF HIZ KONTROL SİSTEMİ

Dur ve Kalk Özellikli Akıllı Adaptif Hız Kontrol Sistemi, bir aracın güvenli bir takip mesafesini korumak için otomatik olarak hızını ayarlayan bir güvenlik özelliğidir. Dur ve Kalk Özellikli Akıllı Adaptif Hız Kontrol Sistemi, önündeki aracı tespit etmek için radar ve kameraların bir kombinasyonunu kullanır. Radar sensörleri, radyo dalgalarının yansımalarını ölçerek kameralar ise yolun görüntüsünü analiz ederek bir aracın varlığını algılar, eğer önündeki araç durursa sistem de aracı durdurur ve önündeki araç hareket etmeye başladığında takip etmeye yeniden baslar.

Dur ve Kalk Özellikli Akıllı Adaptif Hız Kontrol Sistemi, kazaların önde gelen nedenlerinden biri olan arka arkaya çarpışmaları önlemeye yardımcı olmak üzere tasarlanmıştır. Bu sistem, özellikle trafik sıkışıklığı olan dur-kalk trafiğinde otomatik olarak fren yapabilir ve hızlanabilir, böylece aracı şeridinde tutabilir. Öndeki araçlarla arasındaki mesafeyi 1 ila 4 kademe arasında mesafe zamanlayıcıları ile korur. Dur ve Kalk Özellikli Akıllı Adaptif Hız Kontrol Sistemi, sürücüyü uyararak için gösterge panelinde yanıp sönen bir ikaz ışığı kullanır.

FORD TRUCKS

GELİŞMİŞ GÜVENLİK

TEKNOLOJİLERİ

	ÇEKİCİ	YOL	İNŞAAT
İleri Hareket Bllglendirme Sistemi	S	S	S
Kör Nokta Uyarı Sistemi	S	S	S
Gerl Görüş Kamerası	S	S	S
Sürücü Dikkat Takip Sistemi	S	S	S
Alkol Kilidi Hazırlığı	S	S	S
Trafik Levhası Tanıma Sistemi	S	S	S
Şerit Takip Uyarı Sistemi	S	S	S
Acil Fren Anında Yanan Lambalar	S	S	S
Lastik Basınç Takip Sistemi	S	S	S
Çarpışma Önleme Yardımı	S	S	MD
Yaya Algılama Özellikli Çarpışma Önleme Yardımı	O	O	MD
Otomatik Yanan Uzun Far	O	O	MD
Dur ve Kalk Özelkl Akıllı Adaptif Hiz Kontrol Sistemi*	O	O	MD

S: Standart
O: Opsiyonel
MD: Mevcut Değil.

*16 Hızlı Otomatik Şanzıman ile verilmektedir.

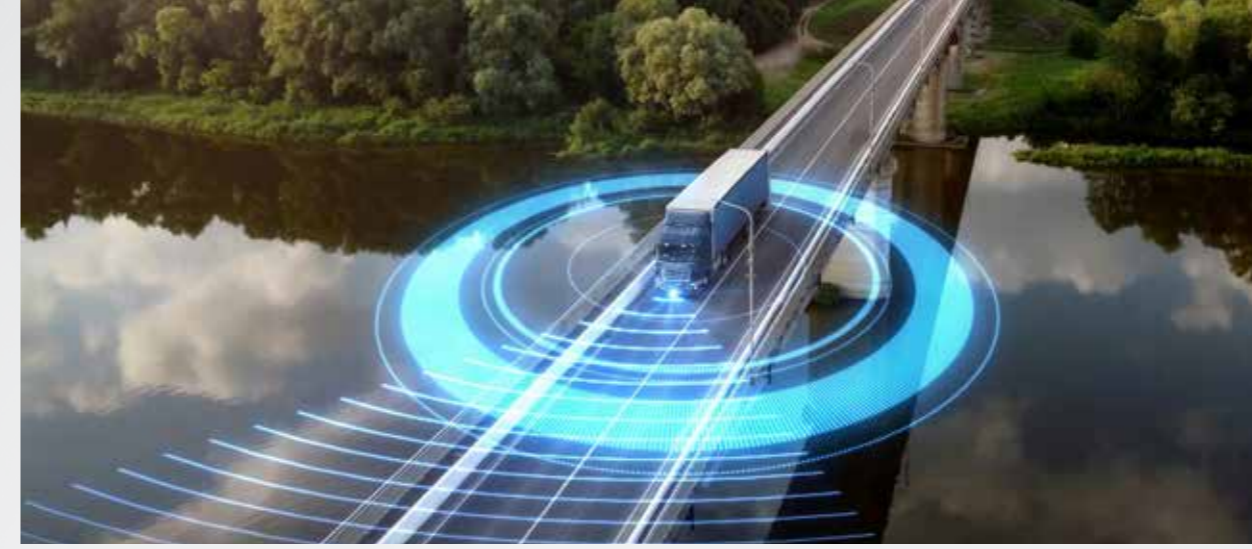

CONNECTRUCK

İŞİNİZLE İLGİLİ BÜTÜN DETAYLAR ELİNİZİN ALTINDA

F-LINE serisiyle ConnectTruck sayesinde uzaktan erişilebilir tüm verilere anında ulaşabilirsiniz. ConnectTruck, aracınıza bağlanarak istediğiniz zaman lokasyon, yakıt durumu ve performans verilerine kolayca erişmenizi sağlar.



MAXCRUISE

- Yol tipini ve yol koşullarını analiz ederek hız değişikliklerini otomatik olarak ayarlar.
- Özel yazılımı sayesinde aracınızın yakıt tüketimini optimize ederek iyileştirir.



FİLO YÖNETİM SİSTEMLERİ ENTEGRASYONU

- Yeni bir donanım eklemeye gerek olmadan, standart olarak F-LINE ile birlikte sunulan ConnectTruck, isteğiniz doğrultusunda etkinleştirilir.
- Böylece araç verilerine kesintisiz olarak her zaman ulaşılabilir.



BULUT BİLİŞİM TEKNOLOJİSİ

- F-LINE verileri, güvenli bir bulut bilişim teknolojisi platformunda saklanır ve gerektiğinde kolayca analiz edilip kullanılabilir.
- Kaydedilen verilerden size özel çözümler sunan bir veri tablosu oluşturulur.



FORD TRUCKS NET

- Kabin içi internet hizmeti sayesinde her türlü yolculukta kesintisiz iletişim imkânı sağlar.



SÜRÜCÜ DESTEK VE SÜRÜŞ DEĞERLENDİRME TEKNOLOJİLERİ

- Sürücü destek teknolojisi, ekonomik bir sürüş deneyimi sunar.
- Sistem, sürüş profilini detaylı bir şekilde analiz eder ve sürücüyü sürekli rehberlik eden, yolculuğu daha konforlu hale getirmeyi sağlayan ipuçları sunar.
- Birçok farklı parametreyi değerlendirerek performans skoru hesaplar.

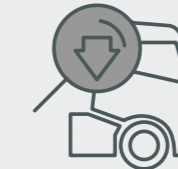

UZAKTAN TEŞHİS VE YAZILIM GÜNCELLEMESİ

- Yeni F-LINE Serisi'nin ihtiyaçları uzaktan belirlenir ve performansı artırmak için hızlı ve etkili çözümler uygulanır, böylece size sorunsuz bir deneyim sunar.
- ConnectTruck yazılımı sürekli olarak çevrimiçi güncellenir.
- Bu güncellemeler ile aracınızın performansı iyileştirilir.



FİLO YÖNETİM SİSTEMİ

- Yeni bir donanım eklemeye gerek olmadan, standart olarak sunulan ConnectTruck, isteğiniz doğrultusunda etkinleştirilir. Böylece araç verilerine kesintisiz olarak her zaman ulaşılabilir.

RENKLER - F-LINE

OPAK RENKLER

BUZ BEYAZI



FORD COLOR CODE: 7VTAWWA

ÇİNKO SARISI



RAL 1018

KROM SARISI



RAL 1007

KARAYOLLARI TURUNCUSU



RAL 2011

METALİK RENKLER

BUZ MAVİSİ



FORD COLOR CODE: JCREWHA

İNCİ YEŞİLİ



RAL 6035

AYTOZU GRİSİ



FORD COLOR CODE: ZINCWWA

ALEV KIRMIZISI



RAL 3000

SPOR KIRMIZISI



FORD COLOR CODE: BRQAWWA

GÖK MAVİSİ



RAL 5015

ANZER MAVİ



RAL 5010

KARNAVAL TURUNCU



FORD COLOR CODE: JE4EWHA

METROPOLİS BEYAZ



FORD COLOR CODE: KWREWHA

OPAL YEŞİLİ



RAL 6026

SİNCAP GRİSİ



RAL 7000

KURŞUN GRİ



FORD COLOR CODE: FN5AWWA

AKİK SİYAHİ



FORD COLOR CODE: KBXEWHA



Her ykte birlikte

[f/FordTrucksTR](#)

[v/FordTrucksTR](#)

[in/ford-trucks-trkiye](#)

[@/fordtruckstr](#)

www.fordtrucks.com.tr

Bu bror, Ford Trucks araları iin hazırlanmı rnleri iermektedir. Kasım 2023 tarihinde basılmı olan bu bror, basım tarihinde geerli olan teknik zellikler ve standart ya da opsiyonel olarak sunulan donanımlar hakkında bilgi verir. Araların standart ve opsiyonel donanım zelliklerinde zaman zaman deėiiklikler olabilmektedir. Bu yzden, satın almak istediėiniz aracın zellikleri hakkında gncel ve doėru bilgiye ulamak iin yetkili satıcılarımıza bavurmanızı rica ederiz. Aıklanan nedenle bu bror, belirtilen zelliklere ilikin bir taahht tekil etmez.

